

PHRYGIA'DAN RÖLİKER MUHAFAZALI BİR ALTAR

Görkem IŞIK¹

Özet

Bizans kiliselerinde en önemli liturjik kuruluş olan altarlara; monoblok ya da taban, destek ve tabladan oluşmak üzere çok birimli üretilmiştir. Ökaristi ayininde kullanılan kutsal objelerin sunulduğu altarlara, erken dönemlerde taşınabilir nitelikte ahşaptan sonraki yüzyıllarda ise mermer gibi malzemelerden üretilerek kalıcı bir unsura dönüştüğü bilinmektedir. Hristiyanlığın ilk yüzyıllarından başlayarak martyler ile altar kuruluşları arasında da doğrudan bir ilgi kurulmuştur.

Bugüne kadar Anadolu'da gerçekleştirilen araştırmalarda çok sayıda altar ve ona bağlı birim tanıtılmıştır. Afyonkarahisar İli Özbek Burun Belediyesi'nde tespit edilen monoblok altar, röliker muhafazalı özel bir grubun temsilcisidir. Yunanistan, Balkanlar ve İtalya'nın aksine Anadolu için görece daha az örnekle tanınan bu grupta ele alınabilecek altar kuruluşları, röliker muhafazasına imkan verecek çeşitli biçimlerde kurgulanmıştır.

Afyonkarahisar'da gerçekleştirilen önceki araştırmalarda elde edilen arkeolojik veriler ve var olan epigrafik külliyat göstermektedir ki tarihsel süreç içinde bölgede azımsanmayacak sayıda aziz yaşamış, erken yüzyıllardan itibaren rölikler dolaşımında olmuş ve bunlar kiliselerde muhafaza edilmiştir. Bu bağlamda, Özbek Burun röliker muhafazalı blok altar örneği bölgenin Bizans Dönemi dini yaşantısının özgül yapısına işaret eden bir gösterge olarak değerlendirilmelidir.

Anahtar Kelimeler: Bizans, Phrygia, Mimari Plastik, Altar, Röliker

¹ Arş. Gör. Dr., Sakarya Üniversitesi, İnsan ve Toplum Bilimleri Fakültesi, Sanat Tarihi Bölümü, Sakarya/TÜRKİYE, isikgorkem@gmail.com | ORCID: 0000-0003-2405-5690

A RELIQUARY ALTAR FROM PHRYGIA

Abstract

Altars were among the most significant liturgical furnishings in Byzantine churches and exhibited various forms. Initially, these altars, serving as platforms for sacred objects used in the Eucharist, were portable and crafted from wood. Over time, they evolved into permanent structures made of marble. From Christianity's early centuries, a direct relationship was established between martyrs and altars.

Numerous altars and related elements have been documented in studies conducted across Anatolia. The monolithic altar discovered in the Özburun Municipality of Afyonkarahisar Province represents a unique category characterized by reliquary enclosures. This group, less recognized in Anatolia compared to Greece, the Balkans, and Italy, includes altars designed to safeguard reliquaries in various ways.

Archaeological findings and the extant epigraphic corpus in Afyonkarahisar reveal that a significant number of saints resided in this region historically, with relics being circulated and preserved in churches since the early centuries. Consequently, the Özburun altar, featuring a reliquary reservoir, serves as a testament to the distinct nature of the Byzantine Period's religious life in the area.

Keywords: Byzantine, Phrygia, Architectural Sculpture, Altar, Reliquary

Ökaristi ayininin sunulduğu ve çeşitli sembolik anlamlar yüklenen altar kuruluşları kilise içinde; vaftiz olmayanların dokunmaması, takva sahibi kişilerin ise arkasını dönmemesi gereken kutsalların kutsal olarak kabul edilmiştir (Kirsch ve Klauser 1950: 351; I. Sastre 2008: 459). İsa'nın manevi şahsiyeti üzerine kurulu ökaristi ayini pratiğine ve altar olarak adlandırılabilir kuruluşların varlığına ilişkin ilk bilgiler Havariler sonrası döneme kadar iner, 3. yüzyıla gelindiğinde yerleşik hale gelen ritüelin sebep olduğu doğaüstü etkilerden dahi bahsedilir olmuştur (A.J. Schulte 1913: 346). Taşınabilir nitelikteki erken örnekleri ahşaptan üretilen altarlara 4. yüzyıla birlikte, taş gibi kalıcı malzemelerle üretilmeye başlanmış ve yeri sabit liturjik bir kuruluş haline gelmiştir (Taft ve Laskarina 1991: 71).

Musevi pratiklerden ayrılarak İsa'nın yaşamı ve öğretisi üzerine kurulu Hristiyanlık, bu bağlamda, bir *memorat* inancı olarak ele alınabilir. Erken dönemlerden itibaren yeni dinin tüm ritüellerini, liturjisini ve teolojisini çepeçevre saran bu olağanüstünün hatırlanması kurgusu azizler söz konusu olduğunda kendisini martyrionlar veya rölikler aracılığıyla göstermiştir. 2. yüzyılın başlarından itibaren gelişerek 3. yüzyılda yerleşikleşen martyr ve altar arasında kurulan ilişkinin arkasında yatan sebeplerden birisi azizlerin mezarlarında gerçekleştirilen anma törenlerinin ökaristiye de içermesidir (Kirsch ve Klauser 1950: 334-335). Bu ilişkinin erken tarihli gösterenlerinden biri Papa Damasus'un (366-384) görevde olduğu süre içinde, bazilika ve şapel altarlalarının azizlerin mezarları üzerine denk gelecek şekilde planlanmasına azami düzeyde dikkat edilmiş olmasıdır. Papa I. Felix'in (269-274) Papalık Kitabı'nda (*Liber Pontificalis*) ökaristi ayinlerinin martyrlerin mezarları üzerinde yapılmasına ilişkin kararnameyi de önermeyi destekler niteliktedir (M.M. Hassett 1913: 363). Bu gibi uygulamalar aziz hatıratları ile altarlara arasında doğrudan bir ilginin kurulmasına kaynaklık etmiş ve 4. yüzyıla birlikte martyr kültürleriyle altarlara arasında doğrudan bir ilişki kurulmuştur (Kirsch ve Klauser 1950: 339-340).

İtalya özelinde bahsedilen aziz mezarları ile ökaristi ayini arasındaki ilişkinin sosyo-kültürel arka planında, paganist gelenekte ölümlerin mezarları yanında yemek yeme ve sunakta bulunma ritüelinin sürekliliği vardır denilebilir. Ölümlerin onurlandırılması ve hatırlanmasına dayalı bu Roma geleneği, azizler kültürü ve ökaristi ayini ile birleşerek Hristiyan altarlının sembolik kurgusunu da meydana getirmiştir. İtalya'da başlayarak Avrupa

anakarasına yayılan bu devamlılık, araştırmacıların özellikle erken tarihli çalışmalarda ellerindeki kurulu paradigmadan yola çıkarak evrensel bir yoruma gitmelerine sebep olmuştur denilebilir. Cassis'in doktora çalışmasında arkeolojik ve literal kaynaklardan yola çıkarak önerdiği üzere, Hristiyanlığın erken yüzyıllarında altar ile martyrlar ya da pagan geleneğin bu bağlamdaki sürekliliği Avrupa ile sınırlıdır. Örneğin, yaklaşık 4. yüzyıla tarihlenen sabit altarılarıyla Suriye kiliselerinde daha çok Musevi gelenekten bir etkilenme söz konusudur ve Anadolu için de Suriye benzeri pratiklerden bahsedilebilir (M.C. Cassis 2007: 7-8). Ancak Coulton'un Küçük Asya'da pedestallerin altar işlevindeki kullanımını konu edindiği çalışması, açık biçimde Anadolu Roma dönemi paganist inançlarında da ölülerin mezarları yakınında bulunan altarıların, ölüleri anmak için sunak amacıyla kullanıldığını da göstermektedir (J.J. Coulton, 129). Bu durum Anadolu özelinde ilk bakışta doğrudan İtalya'daki etkileşimle benzeşen bir devamlılık gibi görünse de, Avrupa kıtası için yeni dinin inanırlarının uğradığı takibatlar ve bir anlamda kurumsallaşan cemaatinin sürekliliği kendisine özgüdür. Dolayısıyla, Anadolu için altarılar ile azizler arasında ancak I. Ioustinianos sonrası yaygın bir ilgiden bahsedilebilir ya da beklenilebilir (M.C. Cassis 2007: 9-10). Peschlow da, Konstantinoupolis örneklerini ele aldığı makalesinde altarılar ile rölikler veya kriptalar arasında doğrudan bir ilgi kurar ve özellikle Ioustinianos sonrasında ikisinin neredeyse her zaman birlikte ele alınması gerektiğini ileri sürer (U. Peschlow 2006: 179). Başkent özelinde geçerli olabilecek bu yargıyı Anadolu ve İmparatorluk geneline yayarak her kiliseyi bir rölik ya da kripta ile ilişkilendirmek çok olası gözükme de uygulamanın tümüyle Konstantinoupolis ile sınırlı kalmış olabileceği de ileri sürülebilir değildir.

Anadolu'da bilinen kriptalı kiliselerin sayıca azlığı göz önüne alındığında, altarıların bir hatırlatıcı olarak yüklendiği işlevin pek çok durumda rölikler aracılığıyla karşılandığı akla yakın bir öneri olacaktır. Hristiyanlığın erken yıllarından itibaren röliklerin doğrudan azizin bütün ve dağılmamış bedeniyle aynı inayete sahip olduğu inancı hâkim olagelmıştır. Kutsal yerler ve objelerle etkileşimde olmak fizik ve metafizik dünya arasındaki sınırları kaldırır, böylelikle inanırlar kutsal geçmişi gerçek zamanlı olarak deneyimleme şansı bulur. Bununla birlikte, martyrların beden parçalarını içeren muhafazaların erken örnekleri hakkında sahip olduğumuz veriler oldukça sınırlıdır. Rölik muhafazalarının biçimleri üzerine erken ya da geç

tarihli yazılı kaynaklar da neredeyse sessizdir denilebilir. Röliklerin katmanlar halinde muhafazasının topraktan uzaklaşan daha rafine bir durum meydana getirmek sembolizması ile ilişkili olabileceği hakkındaki önermenin yanında, yeniden gömü gibi bir nosyon içermeleri sebebiyle rölikerlerin genellikle lahit biçiminde üretildiği bilinmektedir (H.A. Klein 2015: 232-239).

Zaman içinde kutsal hatıranın bir parçasına dönüşen röliklerin doğrudan azizlerin kendisini (kutsiyetini, inayetini ve mucizelerini) temsil ettiğine inanıldığı göz önünde bulundurulduğunda, bu gibi emanetlere sahip kiliselerin diğerleri karşısında pek çok açıdan değer kazanacağı açıktır. Örneğin, 7. ve 8. yüzyıllarda İtalya'daki manastır ve kiliselerin röliklerle olan ilişkisinin, azizlerin koruyuculuğu altında kurulan yerel kimlik üzerinden bir kıymet oluşturmak amacıyla bölge aristokrasisi tarafından kullanıldığı bilinmektedir (Brogiolo ve Arnau, Marano 2003: 54). Afyonkarahisar için ve özellikle Arap akınları sonrasında bölge yerleşimlerinin tecrübe ettiği dönüşümün doğal bir sonucu olarak buradaki kiliselerin de öneminin arttığı söylenilebilir. Dolayısıyla bölge kiliselerinin röliklere ya da kriptalara ev sahipliği yapmış olması ihtimali şaşırtıcı değildir.

Phrygia Bölgesi ve özelinde Afyonkarahisar'ın Hristiyanlık tarihinde azımsanmayacak sayıda aziz ve hikâyesiyle karşılaşılır. Hierapolis (Koçhisar) yakınlarındaki Agros Thermon'da (Hüdaî Kaplıcaları) inayetiyle bir ılıca meydana getiren Aziz Aberkios, Amorionlu (Hisarköy) 42 Martyr ya da paganist bir yerel prene hizmet ederken inancı gereği öldürülen Prymnessoslu (Sülün) Azize Ariadne ilk akla gelenlerdendir (W.M. Ramsay 1982; A. Kolia-Dermizaki 2002; P. Thonemann 2020). Bunlardan başka Mendel'in Bursa Müzesi kataloğu kapsamında tanıttığı ve Synnadalı üç martyrden birisi olan Pisidia Antiocheialı (Yalvaç) Aziz Trophimos'a ait röliker, güvenilir bir arkeolojik veri olarak, bölgenin azizlerle olan ilişkisi hakkında geçerli önermeler yapılabilmesine olanak sağlar. 1907 yılında Şuhut'a yakın bir mesafede yerel halk tarafından bulunan, kapağının kurşunla kapatıldığı anlaşılan ve haznesinde Aziz Trophimos'a ait kafatası kemikleriyle birlikte ele geçen yaklaşık 20x25 cm ölçülerindeki röliker Phrygia bölgesi için özel bir örnektir. Röliker, Geç Antik Çağ'da sık karşılaşılan ve dönem modasına uygun biçimde işlenmiş minyatür bir akroterli sarkofaj formundadır. Aziz Trophimos, İmparator Probus'un (276-282) ik-

tidarı döneminde Synnada'da martır edilen ve isimleri ilk kez 4. yüzyılda Nicomedia (İzmit) Takvimi'nde kaydedilmiş üç azizden birisidir. Stil kritik değerlendirmelere olanak verecek herhangi bir özelliđi bulunmayan sarkofajı Mendel, yazıtta yer alan dönem formülasyonları ve paleografik değerlendirmeler üzerinden 3. yüz yılın ortaları ile 4. yüzyılın başlarına tarihlendirir (G. Mendel 1909: 342-348). Hristiyanlığın erken yüzyıllarında İmparatorluk eliyle yeni dinin inanırlarına uygulanan takibatın İtalya anakarasında ve büyük yerleşimlerde görülen yıkıcı etkisi Phrygia'da yaşanmamıştır. Bu durumun konu dışı çok çeşitli tarihsel ve sosyo-kültürel sebepleri olmakla birlikte, Aziz Trophimos'un kutsal emanetinden yola çıkılarak denilebilir ki Phrygia Bölgesi'nde ilk Hristiyan cemaatler, martırlerinin röliklerini özel muhafazalar imal ederek koruyacak denli kurumsal bir yapı oluşturabilmişlerdir. Dolayısıyla, bugüne kadar tespit edilememiş olsalar dahi Phrygia'nın yerel azizlerine ait çok sayıda rölik ve rölikerin tarihsel süreç içinde bölgeye dağılmış olması ihtimali göz ardı edilmemelidir. Diğer taraftan Phrygia özelinde kazısı yapılan kiliselerin sayıca azlığı (N. Fıratlı 1970; E.A. Ivison 2007; A.O. Alp 2010; Türktüzün ve Karaca, Akduđan, Gürbüz 2014), altar ve rölik ya da kripta arasındaki ilginin bölgede takip edilememesinin arkasında yatan ana sebeplerden birisi olarak düşünülebilir.

Emir Dađlarının bir uzantısı olan Paşa Dađının kuzeydoğusundaki Deđirmen Deresi vadisinde kurulu Özburun Beldesinin Antik adı bilinmemekle birlikte, kentnin perifesindeki Kazankaya ve Yazır Mevkilerinin eski yerleşim yerleri olduđu düşünölmektedir (Belke & Mersich 1990: 354). Akroinos (Afyonkarahisar), Kedrea (Asar Kale), Amorion ve Polybotos'un (Bolvadin) oluşturduđu dörtgenin yaklaşık merkezinde bulunan yerleşim, Philomelion'a (Akşehir) uzanan önemli güzergâhın da üzerindedir (**Harita 01**). Önceki çalışmalarda tanıtılan Özburun'da tespit edilmiş çeşitli mimari ve liturjik plastik elemanların yanında, yerleşimden Afyonkarahisar Arkeoloji Müzesi'ne azımsanmayacak sayıda mimari plastiđin taşındığı bilinmektedir (E. Parman 2002: 135; G. Işık 2022: 36, 78, 105, 107).

Genel kabul gören tipolojik yaklaşıma göre altar kuruluşları üç grup altında değerlendirilmektedir; masa, sandık ve blok biçimli (J. Braun 1924: 125; Kirsch ve Klauser 1950: 337-341; A. Aydın 2010: 351-352). Blok altarlara, yekpare işlenen mermer bir blok ile *mensa* adı verilen ve bloktan

daha geniş yüzeye sahip kapak işlevindeki bir levhadan müteşekkildir. Röliker muhafazasının iki ayrı levha ile kapatıldığı örnekler de tanınmaktadır (Kirsch ve Klauser 1950: 340). Yapısının elverdiği olanaklar itibariyle blok biçimli altarlarda rölikerlerin bulunması görece yaygın bir özelliktir (Kroesen ve Victor 2009: 1). Röliker muhafazası genellikle altarın bloğuna küçük bir oyuk biçiminde hazırlanarak kapatılmıştır. Benzer biçimde çok destekli altar kuruluşlarında, ana desteğin merkezine açılan oyuklara röliklerin yerleştirildiği uygulamalar da bulunmaktadır (Kirsch ve Klauser 1950: 341).

Blok biçimli altarlarda yer alan Özburun örneği; 87 cm genişliğinde, 82 cm derinliğinde ve 84 cm yüksekliğinde yaklaşık kare prizmal bir forma sahiptir (**Resim 01-04; Çizim 01**). Her köşe, blok boyunca iki yönden 10'ar cm pahlanmıştır. Dokimeion (İscehisar) mermerinden üretilmiş monobloğun aşınmış durumdaki üst yüzey merkezine rölikerin muhafaza edilmesi amacıyla 28 cm çapında ve 20 cm derinliğinde silindirik bir hazne açılmıştır. Haznenin etrafında alçak kazıma ile oluşturulan 42x36 cm ölçülerindeki kapak yuvasının her köşesinde birer dikdörtgen zıvana mesneti bulunur. Röliker muhafazasının biçimi ve blok üzerindeki konumu dikkate alındığında altarın ikili bir kapak sistemine sahip olduğu düşünülebilir. Olasılıkla köşelerdeki mesnetlere oturarak hazneyi tümüyle örten bir ahşap kapak sonrasında, bloktan daha geniş olması gereken bir mermer levha kullanılmıştır. Tek süsleme öğesinin yer aldığı yüze, alçak kazıma ile küre (*sphaira*) üzerinde kolları sivri uçlarla biten bir haç işlenmiştir. Blok altarlarda süslemesinde sıklıkla karşılaşılan yaygın ve ortak bir uygulama olan haç sembolünün halihazırda var olan kutsiyetin onanması ve artırılması gibi bir işlevle yer verildiği de ileri sürülmüştür (A.J. Schulte 1913: 248; G. Pallis 2018: 124). Bununla birlikte altar kuruluşunun neredeyse tümü cemaat için çoğunlukla görünür değildir. 3. yüzyıldan itibaren törenler süresince altarlarda *endyte* adı verilen ve zemine kadar uzanan değerli ipek ya da keten kumaşlarla, bazı örneklerde aynı anda iki ayrı kumaş kullanılarak örtüldüğü bilinmektedir. (Kirsch ve Klauser 1950: 349; Taft ve Laskarina 1991: 71; H.A. Klein 2015: 239; G. Pallis 2018: 124). Bunun arkasındaki olası sebebin bir kaza sonucu şarabın dökülerek altara ulaşmasını engellemek ya da kutsalların kutsalı altar ile doğrudan teması kesmek olduğu düşünülmektedir (A.J. Schulte 1913: 351-352).

Anadolu genelinde bugüne kadar Özbek altarı ile aynı gruba dâhil edilebilecek az sayıda örnek tanıtılmıştır. Bunlar arasında Gereme Panagia Kilisesi'ndeki ve Amasya Arkeoloji Müzesi ile Bolu Müzesi'nde bulunan altarlara sayılabilir (N. Çorağan Karakaya 2010: 178; E. Keskin 2014: 476). Gereme Panagia Kilisesi kriptasında tespit edilen altar üst düzleminde yer alan röliker muhafazası ile Özbek altarı, biçim ve uygulama bakımından oldukça yakın özellikler göstermektedir. Her iki örnekte de kademeli silindirik bir hazne ve ilk kapağın oturması için açılmış mesnet delikleri benzer bir uygulamaya işaret eder. Bu durum, standardize edilmiş ortak bir pratiğin yaygın kullanımı olarak da ele alınabilir. Adı geçen altarlara tümü çokgen -altıgen ve sekizgen- formdadır. Röliker muhafazası işlevi takip edilememekle birlikte bölgesel yakınlığa sahip Konya Doğanhisar'da tespit edilen monoblok altar, Özbek örneği ile kütleli bakımından benzerdir (A. Arslan 2014).

Tanıyan örnekler göz önüne alındığında Anadolu için röliker muhafazalı monoblok altarlara yaygın bir tercih olmadığı söylenilebilir. Bu grup içindeki altarlara günümüze görece az sayıda ulaşmasının ilk akla gelen nedenleri arasında, bir kilise hazinesinde rölik bulunmasının sıklıkla karşılaşılan bir durum olmaması ve monoblokların devşirilmeye elverişli olmayan formlara sayılabilir. Bir diğer önemli sebep de kutsal emanetlerin korunmasına olanaklı koşulların Türklerin Anadolu iskânı ile birlikte ortadan kalkmış olmasından ileri gelmektedir denilebilir. Var olan röliklerin din adamları tarafından daha güvenli bölgelere taşındığı ya da Haçlılarca Avrupa'ya götürüldüğü de düşünülebilir. Yunanistan, Balkanlar ve İtalya'da benzer örneklerin sayıca çokluğu ise kaynağını kutsalın ve mekânın korunma koşullarının kesintiye uğramamış tarihsel devamlılığında bulmaktadır.

Stil kritik değerlendirmelere olanak vermeyen süsleme özellikleri ile Özbek altarı, yerel ve sosyo-kültürel süreklilik nazarında 5 ile 10. yüzyıllar arasında tarihlendirilebilir. Formu bakımından Anadolu'da tespit edilen diğer örneklerden ayrışsa da röliker muhafazasının biçimi işlevsel aynılığa sahip benzerleriyle yakın özellikler gösterir. Bu beklenen durumun kaynağı olarak, kutsal emanetlerin muhafazasına özel bir önem gösterildiği ve standardizasyona gidilmiş olması ihtimali gösterilebilir. Benzerleriyle arasında kurulabilecek bir diğer ortaklığın, bahis olunduğu üzere, süslemesi açısından da geçerli olduğu burada tekraren hatırlanmalıdır. Araştırmaya

konu olan röliker muhafazalı monoblok Özburun altarı, yakın çevresindeki piskoposluk merkezi statüsündeki önemli yerleşimlerle ve bölgenin bilinen Hristiyanlık tarihinin oluşturduğu devamlılık kapsamında değerlendirildiğinde, liturjik kuruluşun görece önemli bir kiliseye ait olması gerektiği ifade edilebilir. Sonuç olarak yukarıda kurulan bağlam ve eldeki arkeolojik veriler ışığında erken yüzyıllardan itibaren Phrygia kiliselerinde yerel azizlere ait röliklerin dolaşımında olduğu dolayısıyla rölikler ve altar kuruluşları arasında olası ilişkilerin kurulmuş olabileceği ileri sürülebilir. Phrygia Bölgesi'nde gerçekleştirilecek araştırma ve kazılarla birlikte altar kuruluşları ile rölikler arasındaki doğrudan ilginin takip edilebildiği örneklerin sayıca artması beklenilebilir.

KAYNAKÇA

Alp, A. Oğuz (2010). “Eskişehir, Başara Köyü kazılarında bulunan Bizans Dönemi kiliseleri”, *XIII. Ortaçağ Türk Dönemi Kazıları ve Sanat Tarihi Araştırmaları Sempozyumu 2*, Denizli: Pamukkale Üniversitesi, s. 21-30.

Arslan, Aytuğ (2014). “Konya çevresinde bulunan Bizans Dönemi litürjik elemanlar: Altar ve altar tabanları”, *Selçuk Üniversitesi Sosyal Bilimler Enstitüsü Dergisi* 31, s. 39-47.

Aydın, Ayşe (2010). “Tapureli, A Kilisesi altar kaidesi ışığında Kilikya ve İsaurya Bölgesi kiliselerinde görülen altar çeşitleri”, *OLBA* 18, s. 347-371.

Belke, Klaus ve Norbert Mersich (1990). *Tabula Imperii Byzantini: 7, Phrygien und Pisidien*, Viyana: Verlag der Österreichischen Akademie der Wissenschaften.

Braun, Joseph (1924). *Der christliche Altar in seiner geschichtlichen Entwicklung*, Münih: Alte Meister Guenther Koch.

Brogio, Gian Pietro ve Alexandra Chavarría Arnau, Yuri A. Marano (2003). “Altari in Italia Settentrionale (Secoli IV-VIII)”, *Hortus Artium Medievalium* 11, s. 49-64.

Cassis, Marica C. (2007). *Mensa, Thusiasterion, and Madebha: The Evolution of the Permanent Altar in The Early Christian Church*, Yayınlanmamış doktora tezi, Toronto: Toronto Üniversitesi.

Coulton, John James (2005). “Pedestals as ‘altars’ in Roman Asia Minor”, *Anatolian Studies* 55, s. 127-57.

Çorağan Karakaya, Nilay (2010). “Gereme Panagia Kilisesi (2005 Yılı kazı sonuçları)” *XIII. Ortaçağ Türk Dönemi Kazıları ve Sanat Tarihi Araştırmaları Sempozyumu 2*, Denizli: Pamukkale Üniversitesi, s. 175-183.

Fıratlı, Nezih (1970). “Uşak Selçukler Kazısı ve çevre araştırmaları 1966-1970”, *Türk Arkeoloji Dergisi* 19/2, s. 109-160.

Hassett, Maurice M. (1913). "History of the Christian Altar", *Catholic Encyclopedia* 1, New York: The Encyclopedia Press, s. 362-367.

Işık, Görkem (2022). *Afyonkarahisar Bizans Dönemi Mimari Plastiği*, Yayınlanmamış doktora tezi, Eskişehir: Anadolu Üniversitesi.

Iverson, Eric A. (2007). "Amorium in the Byzantine Dark Ages (Seventh to ninth centuries)". *Post-Roman Towns, Trade and Settlement in Europe and Byzantium 2 Byzantium, Pliska, and the Balkans*, Haz. Joachim Henning, Berlin: De Gruyter, s. 25-59.

Keskin, Esra (2014). "Amasya Müzesinde bulunan altar masası", *Uluslararası Katılımlı XVI. Ortaçağ Türk Dönemi Kazıları ve Sanat Tarihi Araştırmaları Sempozyumu 18-20 Ekim 2012 2*, Sivas: Cumhuriyet Üniversitesi, s. 473-480.

Kirsch, Johann Peter ve Theodor Klauser (1950). "Altar III (christlich)", *Reallexikon für Antike und Christentum: Sachwörterbuch zur Auseinandersetzung des Christentums mit der antiken Welt* I, Stuttgart: Anton Hiersemann Verlag, s. 334-354.

Klein, Holger A. (2015). "Materiality and the Sacred: Byzantine reliquaries and the rhetoric of enshrinement", *Saints and Sacred Matter : The Cult of Relics in Byzantium and Beyond*, Haz. Hahn Cynthia J. Ve Holger A. Klein, Washington, D.C.: Dumbarton Oaks Research Library and Collection, s. 231-252.

Kolia-Dermizaki, Athina (2002). "The execution of the Forty-two Martyrs of Amorion: Proposing an interpretation", *Al-Masaq Islam and the Medieval Mediterranean* 14/2, s. 141-162.

Kroesen, Justin ve M. Schmidt Victor (2009). *The Altar and Its Environment 1150-1400*, Haz. Justin Kroesen ve M. Schmidt Victor, Turnhout: Brepols.

Mendel, Gustave (1909). "Catalogue des monuments Grecs, Romains et Byzantins du Musée Impérial Ottoman de Brousse", *Bulletin de Correspondance Hellénique* 33, s. 245-435.

Pallis, Georgios (2018). "Middle Byzantine altars with sculpted decoration", *Athens University Review of Archaeology* 1, s. 119-126.

Parman, Ebru (2002). *Ortaçağda Bizans Döneminde Frigya (Phrygia) ve Bölge Müzelerindeki Bizans Taş Eserleri*, Eskişehir: Anadolu Üniversitesi Yayınları.

Peschlow, Urs (2006). “Altar und reliquie: Form und nutzung des Frühbyzantinischen reliquienaltars in Konstantinopel”, *Architektur und Liturgie: Akten des Kolloquiums vom 25. bis 27. Juli 2003 in Greifswald*, Haz. Von Michael Altripp ve Claudia Nauerth, Wiesbaden: Reichert Verlag, s. 175-202.

Ramsay, William Mitchell (1882). “The Tale of Saint Abercius”, *The Journal of Hellenic Studies* 3, s. 339-353.

Sastre, Isaac (2008). “Iconographic influences of Roman aras in Early Christian altars: Prevalence of formal and conceptual elements in Hispania”, *Congreso Internacional: Imágenes: La Antigüedad en las Artes Escénicas y Visuales 22-24. de Octubre de 2007*, Haz. Pepa Castillo, Silke Knippschild, Marta García Morcillo, Carmen Herreros, Logroño: La Rioja Üniversitesi, s. 425-442.

Schulte, Augustin Joseph (1913). “Altar (in Liturgy)”, *Catholic Encyclopedia* 1, New York: The Encyclopedia Press, s. 346-359.

Taft, F. Robert ve Bouras Laskarina (1991). “Altar”, *Oxford Dictionary of Byzantium* I, Haz. Alexander P. Kazhdan, New York: Oxford University Press, s. 71.

Thonemann, Peter (2020). “The Martyrdom of Ariadne of Prynnessos and an inscription from Perge”, *Chiron* 45, s. 151-170.

Türktüzün, Metin ve Recep Karaca, Seher Akduğan, Savaş Gürbüz (2014). “Tokul köyü kilise kurtarma kazısı ve temizlik çalışmaları”, *Kütahya Müzesi 2013 Yıllığı* 1, s. 47-83.

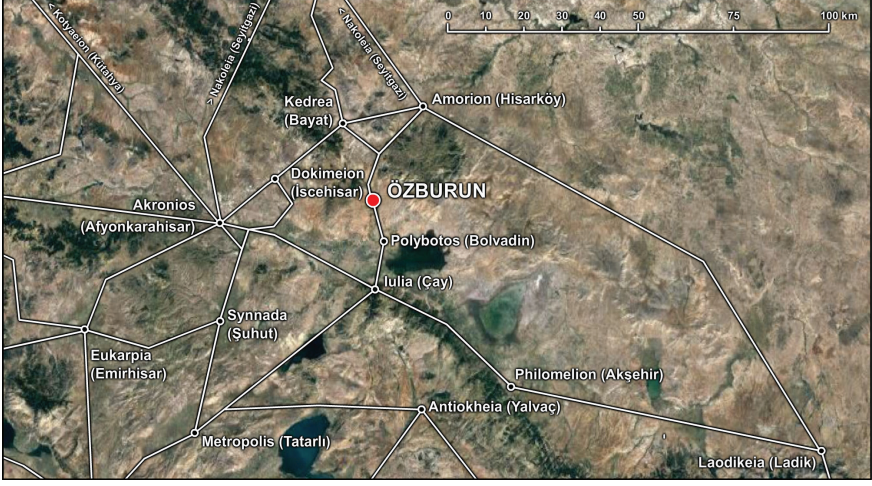

Harita 01. Özburun ve yakın çevresi Bizans Dönemi yol ağı



Resim 01-04. Özburun altarı

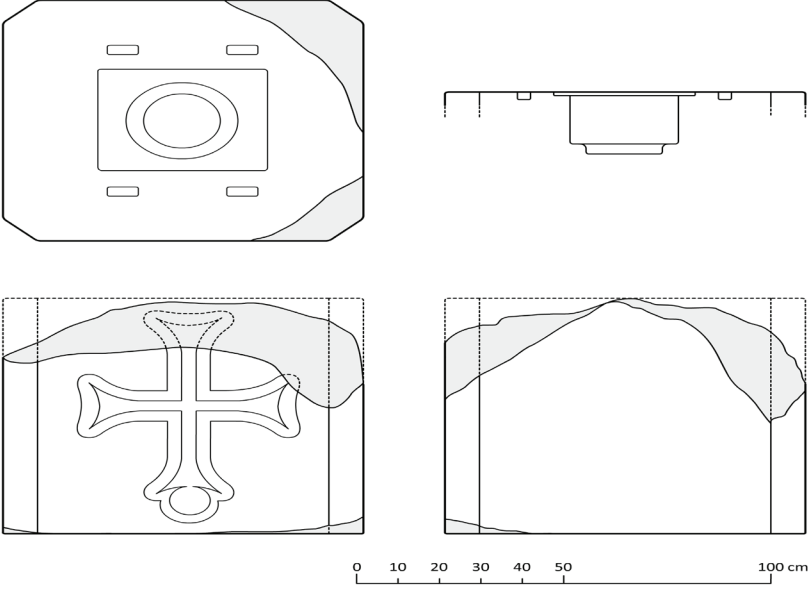

Çizim 01. Özburun altarı ön, yan ve üst yüzeyleri ile kısa kenar açısından röliker muhafazasının kesiti